



Building a better future
Global Leader

VORKHEFTRUCK *Excellent MODEL*

20L / 25L / 30L -7

HYUNDAI LPG VORKHEFTRUCKS

We build a better future



 **HYUNDAI**
HEAVY INDUSTRIES CO., LTD.

■ De foto kan optionele uitrusting bevatten.



VORKHEFTRUCK *Excellent* Model



OPSS (Operator Presence Sensing System)

De bedieningshendels voor het kantelen van de mast en het heffen en neerlaten van de vorken, kunnen enkel bediend worden wanneer de operator op de bestuurderszetel zit.

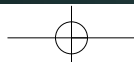

20L / 25L / 30L -7

20L / 25L / 30L -7

Nieuwe norm voor vorkheftrucks

Met zijn 7-serie introduceert Hyundai een nieuwe reeks van LPG vorkheftrucks. Uitstekend vermogen en uitstekende prestaties verbeteren uw rendement.



■ De foto kan optionele uitrusting bevatten.

Groot vermogen & Uitstekende prestaties

Krachtige motor

HMC BETA Motor

De door de markt goedgekeurde HMC Bètamotor van 37 kW garandeert maximale prestaties en een waardevolle duurzaamheid die niet vergeleken kan worden met een standaardmachine, zelfs wanneer uitgerust met extra hydraulische voorzieningen (EPA/EU Tier 2 gecertificeerd).

37 kW/ 2450 tpm



Geavanceerd hydraulisch systeem

Het nieuwste hydraulisch systeem met een grote capaciteit reageert snel tijdens het werken. Een geluidsarm regelventiel verhoogt zowel de efficiency als de duurzaamheid.

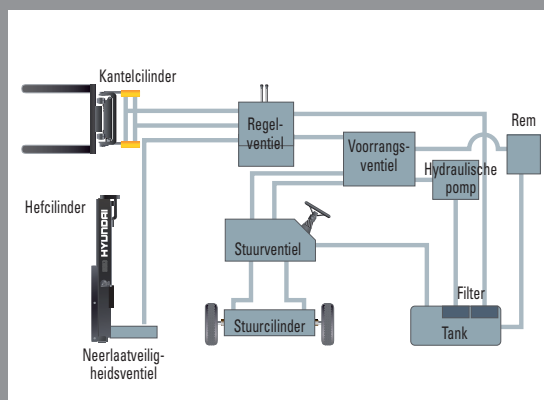

Snelle en stabiele prestaties

Het heffen en neerlaten van de vorken en het kantelen van de mast verlopen snel en effectief. Dit zorgt voor optimale werkomstandigheden en een hogere productiviteit. Wanneer de truck volledig geladen is, wordt de snelheid waarmee de mast naar beneden komt, nauwgezet gecontroleerd met behulp van het neerlaatregelventiel, wat de veiligheid bevordert.

20L / 25L / 30L -7

Absolute kracht, de nieuwe meester op de werf!

De soepele, efficiënte en ergonomisch doordachte 20/25/30L-7 serie werd ontworpen in functie van uw behoeften.



■ De foto kan optionele uitrusting bevatten.

Hogere rijsnelheid en groter stijgvermogen

De krachtige motor met hoog vermogen zorgt voor een betere acceleratie, een beter gedrag op hellingen en een hogere rijsnelheid op ruw terrein of op een helling.

Stijgvermogen (geladen)

20L-7	15,4°	30L-7	11,0°
25L-7	13,5°		

Rijsnelheid (ongeladen)

20L-7	20,6 km/h	30L-7	21,6 km/h
25L-7	20,6 km/h		

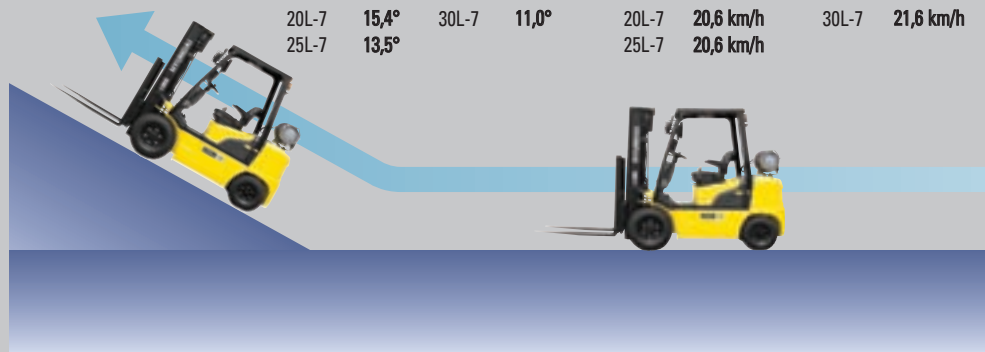

Grotere kantelhoek van de mast

Door gebruik te maken van de kantelhoek van de mast met 8 graden voorwaarts en 10 graden achterwaarts, kan de operator veiliger en sneller laden en lossen.

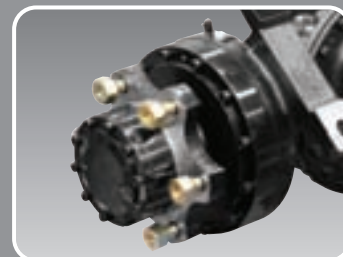

Natte schijfremmen

Het gebruik van remmen van het natte schijfremtype verbetert de werking van de remmen en zorgt ervoor dat uw onderhoudsinterval 5 maal langer is dan bij conventionele remmen. Dankzij een hogere rempedaalinspanning van 45% op een helling van 20% wordt uw veiligheid tijdens de werkzaamheden gevrijwaard.



Volledig hydraulisch aangedreven stuursysteem

Een hydraulisch stuursysteem garandeert altijd vlot en flexibel sturen. Het voorkomt een overmatige belasting en terugslag van het stuurwiel.

Comfortabele bediening



Verstelbaar stuurwiel met draaiknop

Het stuurwiel kan door een hendel links van de stuurkolom in de meest comfortabele positie voor de operator gezet worden.



Makkelijke en veilige versnellingshendel

Eén enkele hendel links van de stuurkolom verleent de operator snelle en makkelijke controle over snelheid en rijrichting. De motor kan slechts gestart worden wanneer deze hendel in neutrale positie staat.



Hendel met multifunctionele schakelaar

De hendel met multifunctionele schakelaar bedient de lichten en claxon.



Snelle reactie van de bedieningshendels

Slechts een minimale inspanning van de operator is nodig voor een nauwkeurige, veilige en productieve bediening.



■ De foto kan optionele uitrusting bevatten.



Optimale positie van de pedalen

De ergonomisch ontworpen gas-, rem- en inching-pedalen zijn optimaal gepositioneerd voor een groter gebruiksgemak van de operator. Makkelijk te verwijderen en te reinigen rubberen vloermat.



Bekerhouder en opbergvak

Voor het gemak van de operator is er extra opberg ruimte voorzien binnenin de cabine.

Optimaal ontwerp van de bestuurdersomgeving!

Een ergonomisch ontwerp voorkomt vermoeidheid en verhoogt het rendement van de operator.



Nieuw: een grotere zichtbaarheid voor veiliger werken

De operator kan veiliger en nauwkeuriger werken dankzij een mast die een ruimer zicht geeft.

Gebruiksvriendelijke meters en waterbestendig monitorpaneel

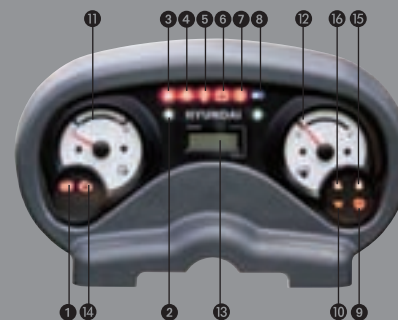

- | | |
|---|----------------------------------|
| 1 Parkeerremlamp | 9 Lamp waterscheider |
| 2 Richtingaanwijzers | 10 Voorgloeiwerklikerlichtje |
| 3 Waarschuwinglamp brandstofpeil | 11 Koelwatertemperatuurmeter |
| 4 Waarschuwinglamp motoroliepeil | 12 Brandstofmeter |
| 5 Waarschuwinglamp transmissieolietemperatuur | 13 Bedrijfsuretteller |
| 6 Waarschuwinglamp acculading | 14 Motorcontrolelamp |
| 7 Waarschuwinglamp luchtfilter | 15 Veiligheidsgordelwaarschuwing |
| 8 Verlikerlichtje werklamp | 16 OPS-waarschuwing |

Makkelijk verstelbare zetel met vering

Een aantrekkelijke, verstelbare zetel met armleuningen, op basis van een ergonomisch ontwerp, zorgt voor een groter comfort, hogere veiligheid en langere levensduur.



Het nieuwste trilling- en schokdempend systeem

Het geavanceerd hydraulisch cabinedraagsysteem, dat gebruik maakt van een hydraulische en trillingdempende rubberen isolator, bevindt zich tussen de hoofdbescherming en het chassis om de oorzaak van trillingen en lawaai te verminderen tijdens het rijden. Dit verlaagt niet enkel de vermoeidheid van de operator maar verhoogt ook de veiligheid tijdens de bediening van de truck.



Duurzaamheid & Veiligheid

Sterke hoofdbescherming

De veilige hoofdbescherming voldoet aan de EU- en ANSI-voorschriften en beschermt de operator tijdens gevaarlijke werkzaamheden.



Handrem

De handrem van het vastkliktype vergt minder inspanning van de operator om aan te trekken.

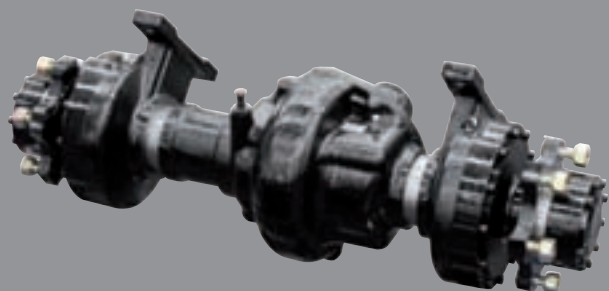

Uiterst duurzame elektrische servotransmissie

De servotransmissie zorgt voor een snelle maar rustige rijnsnelheid onder zware werkomstandigheden waardoor de productiviteit van de werkzaamheden verhoogt.

Veilig dankzij een grote duurzaamheid!

Veiligheid en duurzaamheid zijn prioritair bij het ontwerp van de uitrusting.



Grote opstap en hendel

Een brede "open" opstap zorgt ervoor dat men de truck comfortabel en veilig kan betreden en verlaten.

20L / 25L / 30L -7

■ De foto kan optionele uitrusting bevatten.

Zwaar monoblock-chassis

Het zware monoblock-chassis, dat ontworpen werd aan de hand van een nauwkeurige structurele analyse, garandeert duurzaamheid en veiligheid.

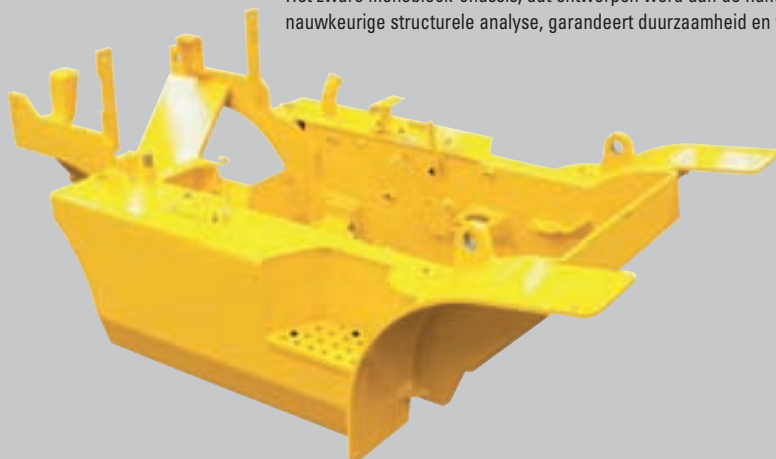
**Onderhoud elektriciteitssysteem**

Diverse elektrische componenten zijn gecentraliseerd om het regelmatige onderhoud te verbeteren.

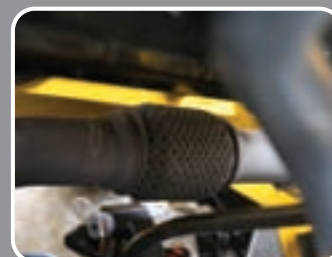
**Expansiebalg**

De expansiebalg absorbeert trillingen en vermindert het geluid dat door het uitlaatsysteem geproduceerd wordt. Het vergroot tevens de levensduur van het uitlaatsysteem.

**Heldere, afgeschermdde koplampen**

Heldere, afgeschermdde koplampen zorgen voor een verhoogde zichtbaarheid in donkere werkruimten.

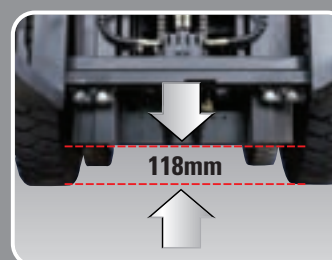
**Grondspeling**

De motor en transmissie werden horizontaal gemonteerd en hoog in het chassis geplaatst om hoogwaardige onderdelen te beschermen tijdens werkzaamheden op onregelmatig terrein.

Duurzaamheid & Makkelijk Onderhoud



Elektrisch gecontroleerde luchtfilter

Een sensor van de luchtreiniger waarschuwt de operator dat de luchtfilter verstopt zit zodat deze kan vervangen worden voordat motorschade zich voordoet.



Controle van de onderhoudsvriendelijke olie

Het T/M oliepeil kan makkelijk zonder demontage gecontroleerd worden.



Reservoir voor de remvloeistof

Zeer goed zichtbaar, makkelijk toegankelijk reservoir om de dagelijkse inspecties te vereenvoudigen.



Makkelijk toegankelijke zekeringhouder vereenvoudigt inspecties

■ De foto kan optionele uitrusting bevatten.



Gecentraliseerd ontwerp voor eenvoudig onderhoud!

De componenten en onderdelen zijn zo geplaatst dat ze makkelijk toegankelijk zijn en eenvoudig te onderhouden.



Makkelijk te vervangen luchtreiniger

De luchtfilter is makkelijk toegankelijk voor het reinigen of vervangen.



Verplaatsbare schuifkap



Rotatie accuinstallatie

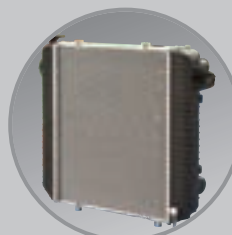

Aluminium radiator met uitstekende bescherming tegen de warmte

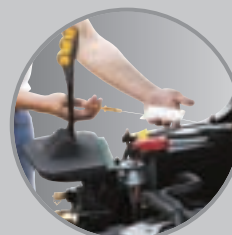

Controle staat motorolie

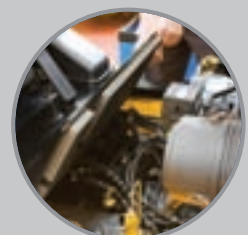

Makkelijk te vervangen vloerplaat (zonder gereedschap)

20L/25L/30L-7

Mastspecificaties

Masttype	Maximum vorkhoogte (mm (in))	Totale hoogte ingetrokken			Kantelhoek	Hefvermogen zonder zijdelinge verplaatsing bij 500 mm (24 in) lastmiddelpunt						Hefvermogen met zijdelinge verplaatsing bij 500 mm (24 in) lastmiddelpunt						Gewicht vorkheftruck zonder last							
		mm (in)				graden		Enkel wiel (kg / lb)			Dubbel wiel (kg / lb)			Enkel wiel (kg / lb)			Dubbel wiel (kg / lb)			Enkel wiel (kg / lb)			Dubbel wiel (kg / lb)		
		20/25/30L-7	20/25L-7	30L-7		Voorwaarts	Achterwaarts	20L-7	25L-7	30L-7	20L-7	25L-7	30L-7	20L-7	25L-7	30L-7	20L-7	25L-7	30L-7	20L-7	25L-7	30L-7	20L-7	25L-7	30L-7
Beperkte vrije hefhoogte 2 stappen	V300	3000 (118,1)	2025 (79,7)	2040 (80,3)	6	10	2000 (4,000)	2500 (5,000)	3000 (6,000)	2000 (4,000)	2500 (5,000)	3000 (6,000)	2000 (4,000)	2500 (5,000)	3000 (6,000)	2000 (4,000)	2500 (5,000)	3000 (6,000)	3457 (7,620)	3747 (8,260)	4247 (9,364)	3593 (7,921)	3883 (8,560)	4334 (9,555)	
	*V330	3300 (129,9)	2175 (85,6)	2190 (86,2)	6	10	2000 (4,000)	2500 (5,000)	3000 (6,000)	2000 (4,000)	2500 (5,000)	3000 (6,000)	2000 (4,000)	2500 (5,000)	3000 (6,000)	2000 (4,000)	2500 (5,000)	3000 (6,000)	3476 (7,664)	3766 (8,303)	4268 (9,408)	3612 (7,964)	3902 (8,603)	4354 (9,599)	
	V350	3500 (137,8)	2275 (89,6)	2290 (90,2)	6	10	2000 (4,000)	2500 (5,000)	3000 (6,000)	2000 (4,000)	2500 (5,000)	3000 (6,000)	2000 (4,000)	2500 (5,000)	3000 (6,000)	2000 (4,000)	2500 (5,000)	3000 (6,000)	3493 (7,701)	3783 (8,340)	4285 (9,448)	3629 (8,001)	3919 (8,641)	4372 (9,638)	
	V370	3700 (145,7)	2425 (95,5)	2440 (96,1)	6	10	2000 (4,000)	2500 (5,000)	3000 (6,000)	2000 (4,000)	2500 (5,000)	3000 (6,000)	2000 (4,000)	2500 (5,000)	3000 (6,000)	2000 (4,000)	2500 (5,000)	3000 (6,000)	3515 (7,750)	3805 (8,389)	4308 (9,498)	3651 (8,050)	3941 (8,689)	4395 (9,689)	
	V400	4000 (157,4)	2575 (101,4)	2590 (102,0)	6	10	2000 (4,000)	2450 (4,930)	3000 (6,000)	2000 (4,000)	2500 (5,000)	3000 (6,000)	2000 (4,000)	2475 (4,750)	2950 (5,920)	2000 (4,000)	2500 (5,000)	2975 (6,000)	3545 (7,816)	3835 (8,455)	4339 (9,566)	3681 (8,116)	3971 (8,755)	4426 (9,757)	
	V430	4300 (169,3)	2725 (107,3)	2740 (107,9)	6	6	2000 (4,000)	2400 (4,850)	2925 (5,940)	2000 (4,000)	2475 (5,000)	3000 (6,000)	1950 (3,820)	2400 (4,670)	2875 (5,660)	2000 (4,000)	2450 (4,820)	2925 (5,950)	3597 (7,930)	3887 (8,569)	4392 (9,682)	3733 (8,230)	4023 (8,869)	4478 (9,873)	
	V450	4500 (177,2)	2875 (113,2)	2890 (113,8)	6	6	2000 (4,000)	2350 (4,740)	2875 (5,730)	2000 (4,000)	2425 (4,938)	2950 (5,190)	1930 (3,820)	2350 (4,560)	2825 (5,550)	2000 (4,000)	2400 (4,758)	2875 (5,720)	3619 (7,978)	3909 (8,618)	4414 (9,732)	3755 (8,279)	4045 (8,918)	4501 (9,923)	
Volledige vrije hefhoogte 2 stappen	V470	4700 (185,0)	2975 (117,1)	2990 (117,7)	6	6	1975 (3,900)	2325 (4,630)	2825 (5,510)	2000 (4,000)	2400 (4,850)	2925 (5,790)	1900 (3,720)	2325 (4,450)	2750 (5,300)	2000 (3,900)	2375 (4,670)	2825 (5,780)	3633 (8,010)	3923 (8,649)	4430 (9,765)	3770 (8,310)	4060 (8,950)	4516 (9,956)	
	V500	5000 (196,9)	3125 (123,0)	3140 (123,6)	6	6	1925 (3,790)	2250 (4,400)	2775 (4,740)	1975 (3,900)	2350 (4,630)	2850 (5,680)	1850 (3,610)	2275 (4,220)	2700 (4,560)	1950 (3,750)	2350 (4,450)	2775 (5,620)	3655 (8,059)	3945 (8,698)	4452 (9,816)	3792 (8,359)	4082 (8,999)	4539 (10,007)	
	VF290	2932 (115,4)	2025 (79,7)	2040 (80,3)	6	6	2000 (4,000)	2500 (5,000)	3000 (6,000)	2000 (4,000)	2500 (5,000)	3000 (6,000)	2000 (4,000)	2500 (5,000)	3000 (6,000)	2000 (4,000)	2500 (5,000)	3000 (6,000)	3502 (7,722)	3792 (8,361)	4288 (9,453)	3639 (8,024)	3929 (8,663)	4374 (9,643)	
	VF320	3232 (127,2)	2175 (85,6)	2190 (86,2)	6	6	2000 (4,000)	2500 (5,000)	3000 (6,000)	2000 (4,000)	2500 (5,000)	3000 (6,000)	2000 (4,000)	2500 (5,000)	3000 (6,000)	2000 (4,000)	2500 (5,000)	3000 (6,000)	3536 (7,795)	3826 (8,435)	4323 (9,530)	3673 (8,097)	3963 (8,737)	4409 (9,720)	
	TF370	3700 (145,7)	1825 (71,9)	1840 (72,4)	6	6	2000 (4,000)	2460 (4,930)	3000 (6,000)	2000 (4,000)	2500 (5,000)	3000 (6,000)	2000 (4,000)	2450 (4,750)	2900 (5,950)	2000 (4,000)	2500 (4,820)	2950 (5,060)	3593 (7,921)	3883 (8,560)	4397 (9,694)	3730 (8,223)	4020 (8,862)	4483 (9,884)	
	TF400	4000 (157,4)	1925 (75,8)	1940 (76,4)	6	6	2000 (4,000)	2400 (4,820)	2925 (5,940)	2000 (4,000)	2475 (4,930)	3000 (6,000)	1950 (4,000)	2400 (4,640)	2850 (5,780)	2000 (4,000)	2450 (4,750)	2900 (5,990)	3617 (7,974)	3907 (8,613)	4422 (9,748)	3754 (8,276)	4044 (8,915)	4508 (9,937)	
	TF430	4300 (169,3)	2025 (79,7)	2040 (80,3)	6	6	1975 (4,000)	2350 (4,710)	2850 (5,730)	2000 (4,000)	2425 (4,850)	2925 (5,880)	1900 (3,820)	2350 (4,530)	2775 (5,670)	2000 (4,000)	2400 (4,670)	2825 (5,780)	3635 (8,014)	3925 (8,653)	4444 (9,796)	3772 (8,316)	4062 (8,955)	4530 (9,986)	
Volledige vrije hefhoogte 3 stappen	TF450	4500 (177,2)	2125 (83,7)	2140 (84,3)	6	6	1950 (3,900)	2300 (4,540)	2800 (5,660)	2000 (4,000)	2375 (4,760)	2875 (5,760)	1875 (3,720)	2325 (4,360)	2725 (5,560)	1950 (4,000)	2350 (4,580)	2775 (5,670)	3657 (8,062)	3947 (8,701)	4469 (9,852)	3794 (8,364)	4084 (9,004)	4555 (10,042)	
	TF470	4700 (185,0)	2175 (85,6)	2190 (86,2)	6	6	1925 (3,790)	2250 (4,400)	2775 (5,400)	1975 (3,900)	2350 (4,670)	2825 (5,660)	1850 (3,610)	2275 (4,220)	2675 (5,220)	1925 (3,720)	2300 (4,490)	2725 (5,480)	3670 (8,092)	3960 (8,731)	4483 (9,894)	3807 (8,394)	4097 (9,033)	4569 (10,073)	
	TF500	5000 (196,9)	2275 (89,6)	2290 (90,2)	6	6	1875 (3,540)	2200 (3,520)	2700 (4,630)	1925 (3,790)	2275 (4,580)	2775 (5,510)	1800 (3,360)	2200 (3,340)	2600 (4,450)	1900 (3,610)	2275 (4,400)	2675 (5,330)	3693 (8,141)	3983 (8,780)	4506 (9,933)	3830 (8,443)	4120 (9,082)	4592 (10,123)	
	TF550	5500 (216,5)	2475 (97,4)	2490 (98,0)	6	6	1800 (2,800)	1600 (2,640)	2300 (3,040)	1850 (3,680)	2200 (4,400)	2675 (5,290)	1725 (2,620)	1700 (2,460)	2525 (2,860)	1825 (3,500)	2200 (4,220)	2575 (5,110)	3732 (8,227)	4022 (8,866)	4550 (10,000)	3869 (8,529)	4159 (9,168)	4636 (10,220)	
	TF600	6000 (236,2)	2675 (105,3)	2690 (105,9)	6	6	1350 (1,870)	1050 (1,760)	1300 (2,020)	1775 (3,300)	2100 (3,520)	2575 (4,630)	1400 (1,690)	1150 (1,580)	1750 (1,840)	1775 (3,120)	2100 (3,340)	2475 (4,450)	3797 (8,370)	4087 (9,009)	4620 (10,184)	3934 (8,672)	4224 (9,311)	4706 (10,374)	
	TF650	6500 (255,9)	2875 (113,2)	2890 (113,8)	3	3	1200 (1,340)	1000 (1,430)	1200 (1,720)	1700 (2,640)	2025 (2,750)	2475 (3,740)	1350 (1,160)	1000 (1,150)	1700 (1,540)	1700 (2,460)	2000 (2,570)	2375 (3,560)	3843 (8,472)	4133 (9,112)	4670 (10,286)	3980 (8,774)	4270 (9,414)	4756 (10,486)	
	TF700	7000 (275,6)	3075 (121,1)	3090 (121,7)	3	3	1000 (940)	900 (990)	900 (1,050)	1625 (1,980)	1950 (2,090)	2400 (2,860)	1100 (760)	800 (810)	1450 (870)	1600 (1,800)	1950 (1,910)	2275 (2,680)	3881 (8,557)	4171 (9,196)	4714 (10,393)	4018 (8,859)	4308 (9,498)	4800 (10,582)	

* Standard

Hefvermogen

20L-7

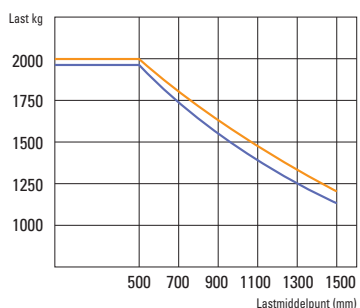

— 3,0 - 4,0 m MAST
— 4,3 - 5,0 m MAST

25L-7

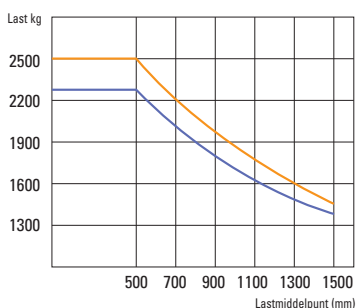

— 3,0 - 4,0 m MAST
— 4,3 - 5,0 m MAST

30L-7

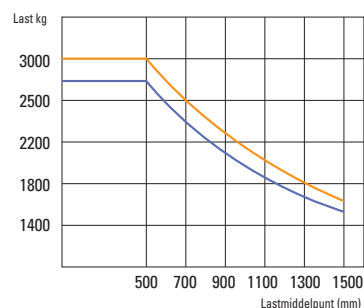

— 3,0 - 4,0 m MAST
— 4,3 - 5,0 m MAST

Standaarduitrusting

- **HOOFDSCHAKELAAR**
- **ZIJDELINGS SCHUIVEN**
- **WERKLAMP**
- **LEIDINGEN**
3 spoelen

Optionele uitrusting

- **CABINE MET VERWARMING**
- **INTEGRAAL ZIJDELINGS SCHUIVEN**
- **VORK**
900 mm; 1000 mm; 1200 mm; 1350 mm; 1500 mm; 1650 mm; 1800 mm
- **VERLENGVORKEN**
1300 mm; 1500 mm; 1700 mm; 1800 mm
- **KANTELEN**
6/6°; 3/3°
- **BANDEN**
kussen, geen strepen, dubbel
- **ZETEL**
opbergvak, armluning, heupsteun

- **LPG-KLEM**
Uitzwenken, naar beneden zwenken
- **HOOFDVENTIELBLOK**
4 spoelen
- **BEVESTIGING LEIDINGEN**
Leidingen 4 spoelen
- **ZWAAILICHT**
- **NOODKNIPPERLICHTSCHAKELAAR**
- **OPSS**
Rijden, rijden + heffen
- **REMPEDAAL**
Hydraulische booster (zonder accumulator)

Afmetingen

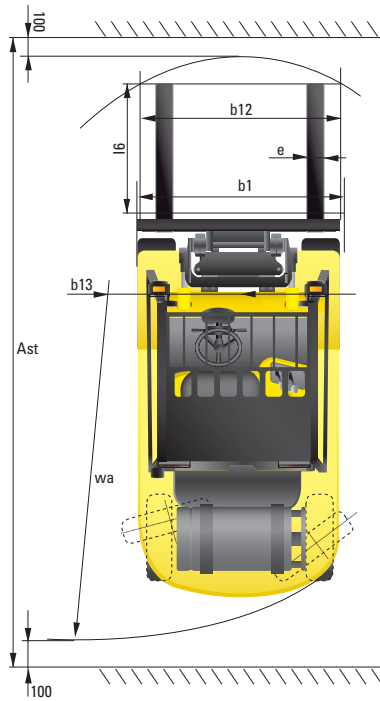
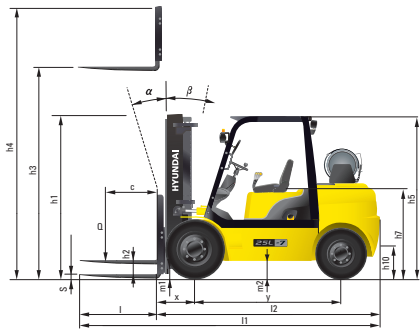

Specificaties

Identificatie

1.1	Fabrikant	Hyundai	Hyundai	Hyundai	
1.2	Type-aanduiding fabrikant	25L-7	25L-7	30L-7	
1.3	Aandrijving: elektrisch (accu of elektriciteitsnet),diesel,petroleum,benzine, gas,manueel	DIESEL	DIESEL	DIESEL	
1.4	Type bediening:handmatig,voetganger,rechtstaand,gezeten,order-picker	gezeten	gezeten	gezeten	
1.5	Hefvermogen / nominale last	kg/lb	2000 / 4,000	2500 / 5,000	3000 / 6,000
1.6	Lastmiddelpunt	c (mm/in)	500 / 24	500 / 24	500 / 24
1.8	Laadafstand, middelpunt van aandrijfas tot vork	x (mm/in)	461/18	464/18	464/18
1.9	Wielbasis	y (mm/in)	1650 / 65	1650 / 65	1700 / 67

Gewichten

2.1	Bedrijfgewicht	kg/lb	3476 / 7,663	3766 / 8,303	4268 / 9,409
2.2	Last per as, geladen vooraan/achteraan	kg	4763 / 713	5095 / 771	6357 / 911
2.3	Last per as, ongeladen vooraan/achteraan	kg	1599 / 1,877	1539 / 2,227	1656 / 2,612

Wielen, Chassis

3.1	Banden: massieve rubberbanden, superelastisch, pneumatisch, polyurethaan	pneumatisch	pneumatisch	pneumatisch	
3.2	Afmeting banden, vooraan(x breedte)		7.00-12-12PR	7.00-12-12PR	28 x 9-15-14PR
3.3	Afmeting banden, achteraan(x breedte)		6.00-9-10PR	6.00-9-10PR	6.50-10-12PR
3.5	Wielen, aantal vooraan x achteraan(x=aangedreven wielen)		2 x 2	2 x 2	2 x 2
3.6	Spoorbreedte, voor	mm/in	965 / 39	965 / 39	1,005 / 40
3.7	Spoorbreedte, achter	mm/in	980 / 39	980 / 39	980 / 39

Basisafmetingen

4.1	Mast / onderstel vork voorwaarts kantelen/achterwaarts kantelen		6 / 10	6 / 10	6 / 10
4.2	Hoogte ingetrokken mast	graden	2175 / 86	2175 / 86	2190 / 86
4.3	Vrije hefhoogte	h1 (mm/in)	155 / 6.1	155 / 6.1	155 / 6.1
4.4	Hefhoogte	h2 (mm/in)	3300 / 130	3300 / 130	3300 / 130
4.5	Hoogte uitgeschoven mast	h3 (mm/in)	4485 / 177	4485 / 177	4485 / 177
4.7	Hoogte veiligheidskooi (cabine)	h4 (mm/in)	2160 / 85	2160 / 85	2180 / 86
4.8	Hoogte zetaal/Hoogte rechttopstaand	h7 (mm/in)	1086 / 42.8	1086 / 42.8	1106 / 44
4.12	Hoogte koppeling	h10 (mm/in)	283 / 11.1	283 / 11.1	299 / 11.8
4.19	Totale lengte	l1 (mm/in)	3577	3632	3738
4.20	Lengte tot uiteinde vorken	l2 (mm/in)	2527 / 99	2582 / 102	2688 / 106
4.21	Totale breedte	b1 (mm/in)	1160 / 46	1160 / 46	1230 / 48
4.22	Vorkafmetingen(ophang-type)	s / e / l (mm/in)	1050 x 100 x 45 / 41x 4 x 1.8	1050 x 100 x 45 / 41x 4 x 1.8	1050 x 125 x 45 / 41x 5 x 1.8
4.23	Onderstel vork ISO 2328, klasse / type A,B		II / A	II / A	III / A
4.24	Breedte onderstel vork	b12 (mm/in)	1060	1060	1060
4.31	Grondspeling, geladen, onder mast	m1 (mm/in)	114 / 4.5	108 / 4.3	118 / 4.6
4.32	Grondspeling, midden van wielbasis	m2 (mm/in)	171 / 6.7	171 / 6.7	189 / 7.4
4.33	Breedte doorgang voor pallets 1000x1200 kruiselings	Ast (mm/in)	3913 / 154	3961 / 156	4057 / 160
4.34	Breedte doorgang voor pallets 800x1200 in de lengte	Ast (mm/in)	4133 / 162	4161 / 164	4257 / 168
4.35	Draaistraal	Wa (mm/in)	2252 / 89	2300 / 91	2393 / 94
4.36	Kleinste scharnierpunt afstand	b13 (mm/in)	722 / 30	722 / 30	722 / 30

Prestatiegegevens

5.1	Rijsnelheid, geladen/ongeladen	km/h / mph	20.6 / 12.8	20.6 / 12.8	21.6 / 13.4
5.2	Hefnelheid, geladen/ongeladen	mm/s	580 / 610	550 / 610	500 / 610
5.3	Neerlaatsnelheid, geladen/ongeladen	mm/s	500 / 450	500 / 450	500 / 450
5.5	Tractievermogen, geladen/ongeladen	kg/lb	1472 / 3,245	1479 / 3,261	1396 / 3,078
5.7	Klimprestaties, geladen/ongeladen	%	27.6 / 24.3	24.0 / 21.5	19.4 / 20.4
5.9	Acceleratietijd, geladen/ongeladen(10m)	sec	N/A	N/A	N/A
5.10	Dienstrem		VOET	VOET	VOET

Motor

6.1	Fabrikant motor / type		HMC BETA	HMC BETA	HMC BETA
6.2	Motorvermogen vlg. ISO 1585	kW	37	37	37
6.3	Nominaal toerental	1/min	2450	2450	2450
6.4	Aantal cilinders/cilinderinhoud	anz/cm ³	4 / 1,975	4 / 1,975	4 / 1,975
6.5	Brandstofverbruik vlg. VDI cyclus	liter/h	N/A	N/A	N/A

Overige details

8.1	Type aandrijfbesturing		servo	servo	servo
8.2	Werkdruk voor hulpstukken	bar	225 / 168	225 / 168	225 / 168
8.3	Olievolume voor hulpstukken	liter	30	30	30
8.4	Geluidsniveau operator volgens DIN 12 053	db(A)	80	80	80

1) met DZ mast + 25 mm; met ingebouwde zijdelingse verplaatsing x = 375 mm (met DZ mast + 25 mm); met zijdelingse verplaatsing van het ophangtype x = 410.5 mm (met DZ mast + 25 mm)

Vibratieniveau volgens 2002/44/EC: 0,38 m/s²

■ Raadpleeg uw Hyundai-verdeler voor meer informatie. De afgebeelde machine kan verschillen afhankelijk van internationale normen. Alle US-waarden afgerond tot meest benaderende ponden of duimen.



Head Office (Sales Office) 1 CHEONHA-DONG, DONG-KU, ULSAN, KOREA
Tel : (82) (52) 202-7970, 7729 Fax : (82) (52) 202-7979, 7720

U.S. Operation Hyundai Construction Equipment U.S.A., Inc.
955 ESTES AVENUE, ELK GROVE VILLAGE IL. 60007
Tel : (1) 847-437-3333 Fax : (1) 847-437-3574

European Operation Hyundai Heavy Industries Europe N.V.
VOSSENDAAL 11, 2440 GEEL, BELGIUM
Tel : (32) 14-562200 Fax : (32) 14-593405 ~ 06

CONTACT

www.hyundai-ce.com

NL - 2007. 08 Rev 0